

prince レディーステニストーナメント 2018

平成30年4月25日

於 岩瀬スポーツ公園

<パールの部予選>

* 6ゲーム先取(ノーアド)

* 当日全抽選

ペア	ブロック	1	2	3	勝敗	順位
1	鈴木 礼子 【 JSS富山 】 高見 ゆかり 【 JSS富山 】	☆	63	60	2-0	1
2	岡本 絹恵 【 魚津市TA 】 今田 千夏子 【 魚津市TA 】	36	☆	46	0-2	3
3	塚島 智里 【 Team Wish 】 松田 佐和子 【 Team Wish 】	06	64	☆	1-1	2

ペア	ブロック	1	2	3	勝敗	順位
1	酒井 茂美 【 FFポニータ 】 松田 敏子 【 JSS富山 】	☆	26	63	1-1	2
2	磯崎 祐子 【 高岡RTC 】 山木 葉子 【 大林.T.S 】	62	☆	60	2-0	1
3	和田 好美 【 高岡RTC 】 熊谷 恵子 【 大林.T.S 】	36	06	☆	0-2	3

ペア	ブロック	1	2	3	勝敗	順位
1	吉川 明子 【 魚津市TA 】 島津 美佐子 【 魚津市TA 】	☆	36	36	0-2	3
2	毛呂 博美 【 大林.T.S 】 飛弾野 朋子 【 JSS富山 】	63	☆	63	2-0	1
3	豊嶋 みい子 【 センティア 】 井上 佐千永 【 センティア 】	63	36	☆	1-1	2

ペア	ブロック	1	2	3	勝敗	順位
1	羽広 治美 【 CTS 】 晒谷 りつ 【 わくわくテニス 】	☆	36	06	0-2	3
2	森田 玲子 【 Team Wish 】 倉田 弘美 【 わくわくテニス 】	63	☆	65	2-0	1
3	田光 真由美 【 FFポニータ 】 田子 由美子 【 mok.mok 】	60	56	☆	1-1	2

ペア	ブロック	1	2	3	勝敗	順位
1	岡本 綾子 【 大林.T.S 】 藤田 千鶴子 【 大林.T.S 】	☆	60	60	2-0	1
2	福山 真由美 【 魚津市TA 】 鬼原 久美子 【 魚津市TA 】	06	☆	36	0-2	3
3	岩田 佳代子 【 FFポニータ 】 中嶋 洋子 【 m.club 】	06	63	☆	1-1	2

<試合順序>

3ペアリーグ : ① 1-2、② 2-3、③ 1-3

<試合方式>

予選…3ペアによるリーグ戦 6ゲーム先取(ノーアド)

本選…順位別トーナメント 6-6タイブレ、ノーアド

<リーグ戦順位の決定>

- ① 勝率の高い方を上位
- ② 2チームが同率の場合は直接対決の勝者が上位
- ③ ゲーム率の上位 (取得したゲーム数÷プレーした全ゲーム数)

prince レディーステニストーナメント 2018

平成30年4月25日
於 岩瀬スポーツ公園

<パールの部 順位別決勝トーナメント>

<1位トーナメント>

* 6ゲーム先取(ノーアド)

優勝 磯崎 祐子 【高岡RTC】 ・ 山木 葉子 【大林T.S】

準優勝 毛呂 博美 【大林T.S】 ・ 飛弾野 朋子 【JSS富山】

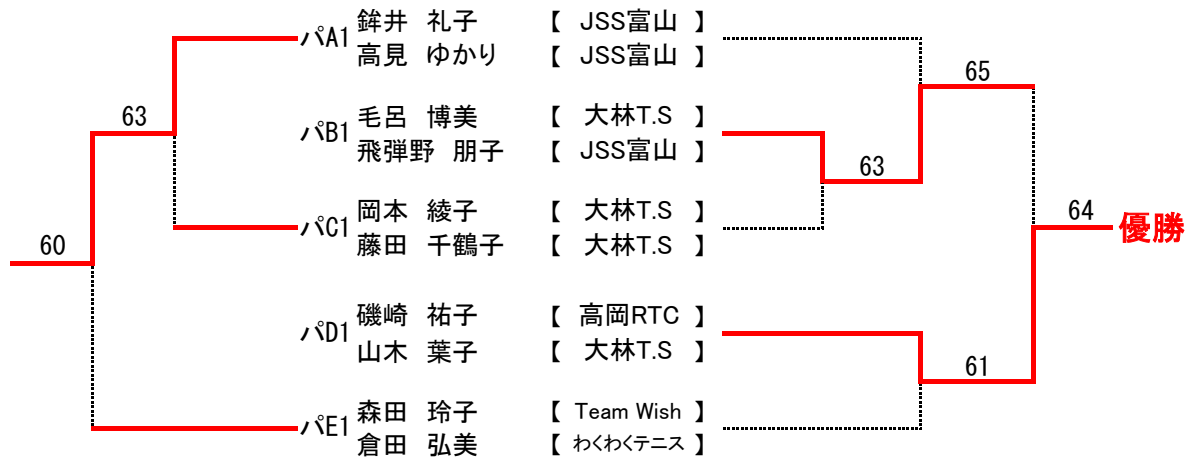

<2位トーナメント>

* 6ゲーム先取(ノーアド)

1位 田光 真由美 【FFボニータ】 ・ 田子 由美子 【mok.mok】

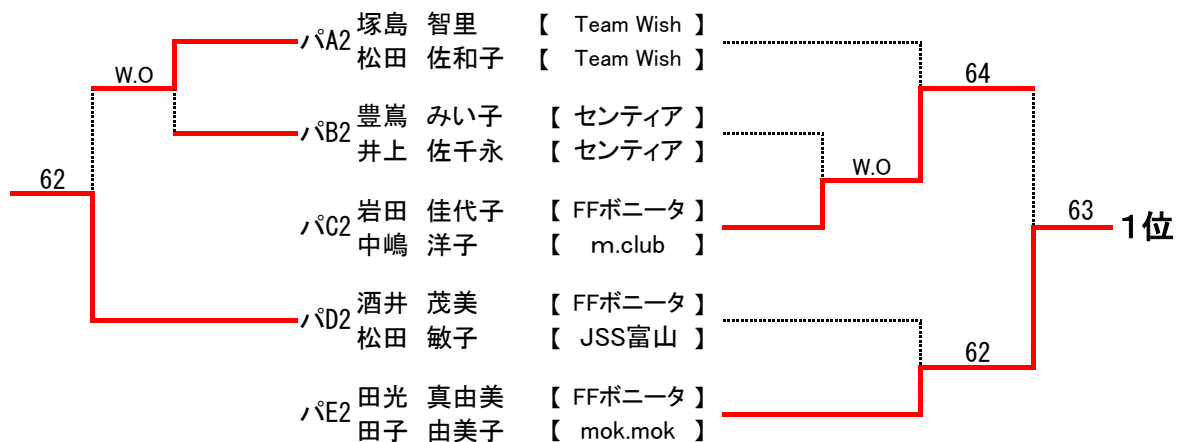

<3位トーナメント>

* 6ゲーム先取(ノーアド)

1位 吉川 明子 【魚津市TA】 ・ 島津 美佐子 【魚津市TA】

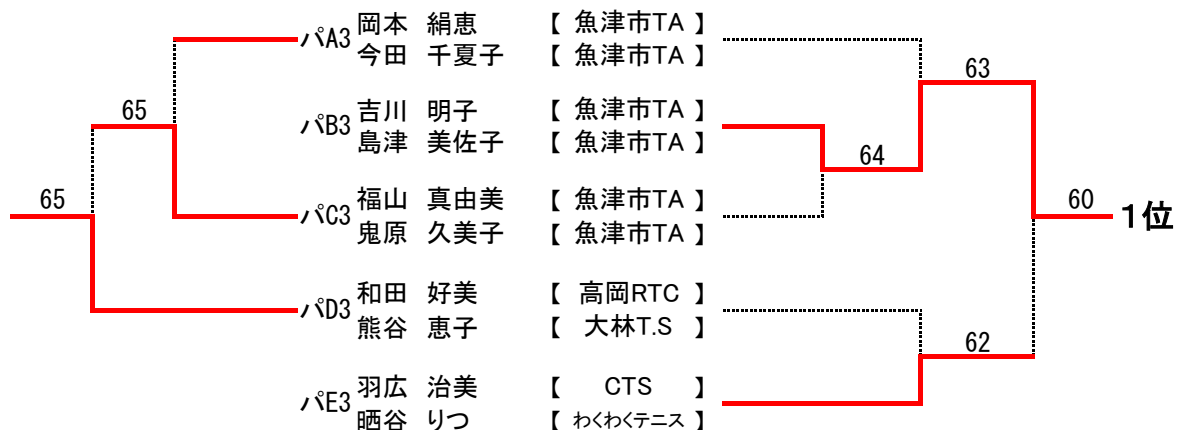

prince レディーステニストーナメント 2018

平成30年4月25日
於 岩瀬スポーツ公園

<一般の部オープンコース予選>

* 6ゲーム先取(ノーアド)

* 当日全抽選

A ブロック		1	2	3	4	勝敗	順位
1	水上 和代 【 Team Wish 】 高橋 好江 【 グリーンテニス 】	☆	65	60	☆	2-0	1
2	野口 万美子 【 グレード 】 村中 雅子 【 センティア 】	56	☆	☆	60	1-1	2
3	佐伯 麻里 【 高岡RTC 】 角 安代 【 JSS富山 】	06	☆	☆	61	1-1	3
4	能登 香苗 【 わくわくテニス 】 蔵野 佳子 【 わくわくテニス 】	☆	06	16	☆	0-2	4

C ブロック		1	2	3	勝敗	順位
1	荒瀧マリアン 【 センティア 】 山田 彩 【 センティア 】	☆	65	16	1-1	2
2	原 由美恵 【 ステップ 】 豊田 時子 【 ステップ 】	56	☆	36	0-2	3
3	山口 直美 【 センティア 】 森田 浩美 【 J☆フレンズ 】	61	63	☆	2-0	1

B ブロック		1	2	3	4	勝敗	順位
1	森 奈緒実 【 魚津市TA 】 森 真里 【 J☆フレンズ 】	☆	36	46	☆	0-2	3
2	佐伯 ゆかり 【 J☆フレンズ 】 杉原 庸子 【 センティア 】	63	☆	☆	61	2-0	1
3	黒川 結衣 【 かがやき 】 山崎 英吏子 【 J☆フレンズ 】	64	☆	☆	62	2-0	2
4	前田 小由理 【 魚津市TA 】 池田 有美 【 わくわくテニス 】	☆	16	26	☆	0-2	4

D ブロック		1	2	3	勝敗	順位
1	村田 あゆみ 【 わくわくテニス 】 福井 真澄 【 ロコメイト 】	☆	63	26	1-1	2
2	東 美雪 【 JSS富山 】 北島 貞恵 【 大林T.S 】	36	☆	65	1-1	3
3	大村 絵里 【 センティア 】 岩脇 暢子 【 わくわくテニス 】	62	56	☆	1-1	1

<試合順序>

3ペアリーグ：①1-2、②2-3、③1-3

4ペアリーグ：①1-2、②3-4、③1-3、④2-4

<試合方式>

予選…3、4ペアによるリーグ戦 6ゲーム先取(ノーアド)

本戦…順位別トーナメント 6ゲーム先取(ノーアド)

<リーグ戦順位の決定>

①勝率の高い方を上位

②2チームが同率の場合は直接対決の勝者が上位

③ゲーム率の上位(取得したゲーム数÷プレーした全ゲーム数)

prince レディーステニストーナメント 2018

平成30年4月25日
於 岩瀬スポーツ公園

<一般の部オープンコース 順位別決勝トーナメント>

<1位トーナメント>

* 6ゲーム先取(ノーアド)

優勝	大村 絵里	【 センティア 】	・	岩脇 暢子	【 わくわくテニス 】
準優勝	佐伯 ゆかり	【 J☆フレンズ 】	・	杉原 庸子	【 センティア 】

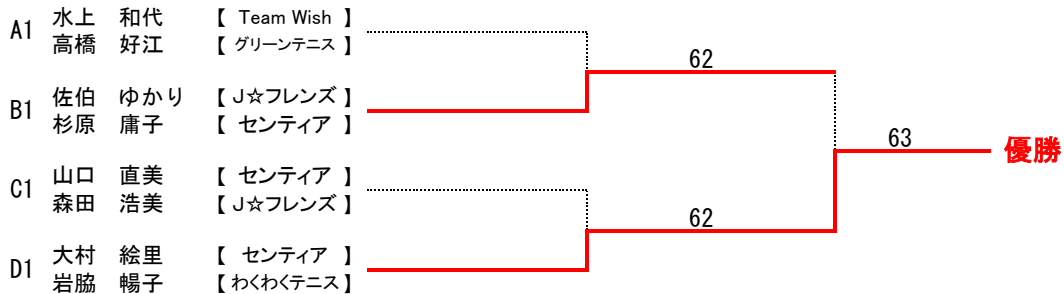

<3位決定戦>

水上和代	【 Team Wish 】	61	山口直美	【 センティア 】
高橋好江	【 グリーンテニス 】		森田浩美	【 J☆フレンズ 】

<2位トーナメント>

* 6ゲーム先取(ノーアド)

1位	黒川 結衣	【 かがやき 】	・	山崎 英吏子	【 J☆フレンズ 】
----	-------	----------	---	--------	------------

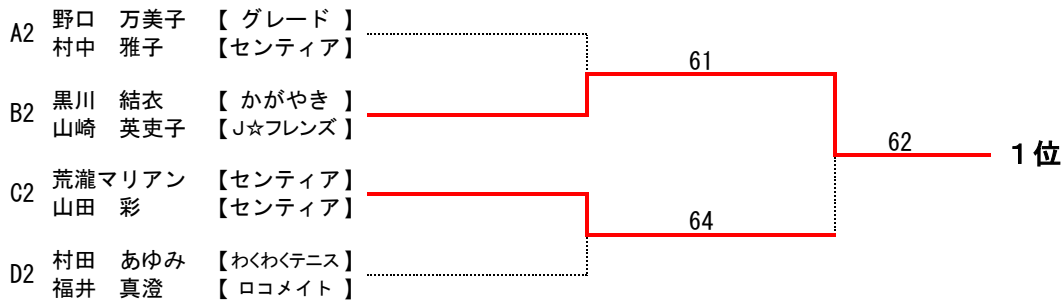

<3位決定戦>

野口万美子	【 グレード 】	63	村田あゆみ	【 わくわくテニス 】
村中雅子	【 センティア 】		福井真澄	【 ロコメイト 】

<3, 4位トーナメント>

* 6ゲーム先取(ノーアド)

1位	佐伯 麻里	【 高岡RTC 】	・	角 安代	【 JSS富山 】
----	-------	-----------	---	------	-----------

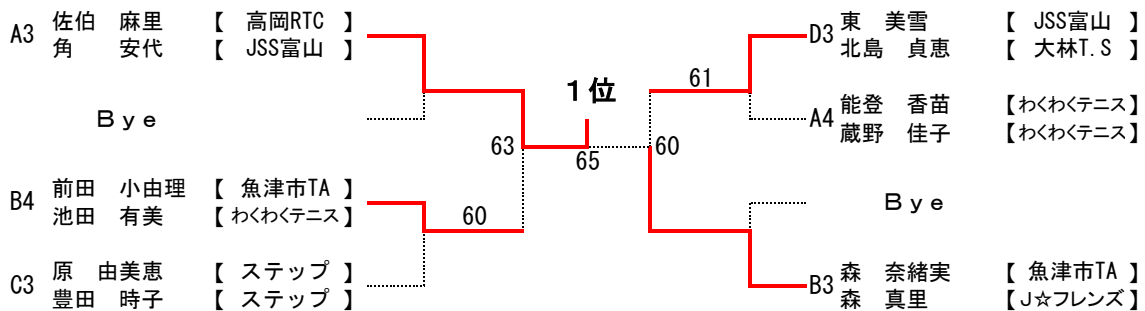

<3位決定戦>

前田小由理	【 魚津市TA 】	62	東美雪	【 JSS富山 】
池田有美	【 わくわくテニス 】		北島貞恵	【 大林T.S 】

prince レディーステニストーナメント 2018

平成30年4月25日
於 岩瀬スポーツ公園

<一般の部ビギナーズコース>

<予選>

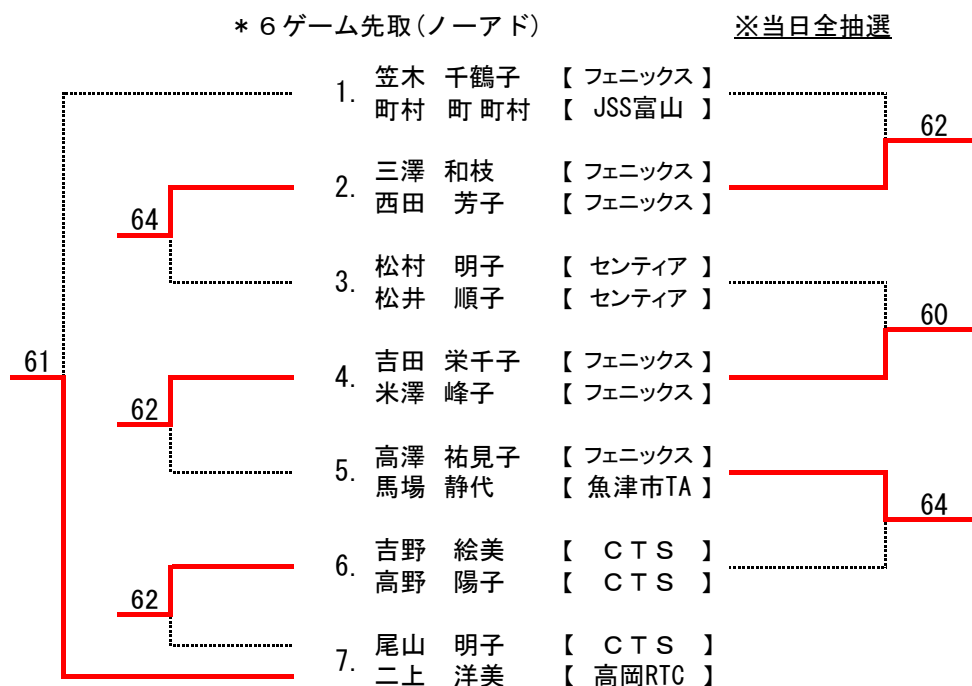

<結果>

	1 試合目	2 試合目	勝 敗	順 位		
1	笠木 千鶴子 【フェニックス】 町村 美恵子 【JSS富山】	2-6	1-6	0-2	7	0.2
2.	三澤 和枝 【フェニックス】 西田 芳子 【フェニックス】	6-2	6-4	2-0	2	0.66
3.	松村 明子 【センティア】 松井 順子 【センティア】	0-6	4-6	0-2	6	0.25
4.	吉田 栄千子 【フェニックス】 米澤 峰子 【フェニックス】	6-0	6-2	2-0	1	0.85
5.	高澤 祐見子 【フェニックス】 馬場 静代 【フェニックス】	6-4	2-6	1-1	5	0.44
6.	吉野 絵美 【CTS】 高野 陽子 【CTS】	4-6	6-2	1-1	3	0.55
7.	尾山 明子 【CTS】 二上 洋美 【高岡RTC】	6-1	2-6	1-1	4	0.53

<予選順位の決定>

- ①勝率の高い方を上位
- ②2チームが同率の場合は直接対決の勝者が上位
- ③ゲーム率の上位 (取得したゲーム数÷プレーした全ゲーム数)
- ③じゃんけん

prince レディーステニストーナメント 2018

平成30年4月25日
於 岩瀬スポーツ公園

<一般の部ビギナーズコース 本戦>

<予選1位~4位トーナメント> * 6ゲーム先取 (ノーアド)

優勝 尾山 明子【CTS】 ・ 二上 洋美【高岡RTC】

準優勝 吉野 絵美【CTS】 ・ 高野 陽子【CTS】

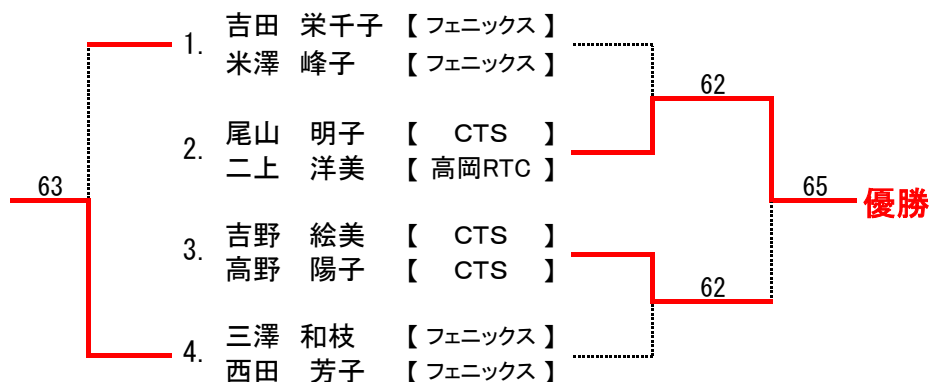

<予選5位~7位リーグ>

* 6ゲーム先取 (ノーアド)

	5	6	7	勝敗	順位	
5	高澤 祐見子【フェニックス】 馬場 静代【魚津市TA】	☆	62	62	2-0	1
6	笠木 千鶴子【フェニックス】 町村 美恵子【JSS富山】	26	☆	16	0-2	3
7	松村 明子【センティア】 松井 順子【センティア】	26	61	☆	1-1	2

①5-6、②6-7、③5-7

<リーグ戦順位の決定>

- ①勝率の高い方を上位
- ②2チームが同率の場合は直接対決の勝者が上位
- ③ゲーム率の上位 (取得したゲーム数÷プレーした全ゲーム数)