

リビックカップ第36回富山県支部オープンテニス大会

令和元年6月12日
於 岩瀬スポーツ公園

<ルビーの部>

予選リーグ

* 6ゲーム先取（セミアド方式）

A		1	2	3	勝 敗	順 位
1	山城 恵 【石・AD.C】 須田 美子 【石・AD.C】	☆	6-0	6-1	2勝 0敗	1位
2	高澤 祐見子 【フェニックス】 馬場 静代 【魚津市TA】	0-6	☆	2-6	0勝 2敗	3位
3	米島 敦子 【mok.mok】 中島 順子 【大林T.S】	1-6	6-2	☆	1勝 1敗	2位

B		1	2	3	勝 敗	順 位
1	日比野 文子 【センティア】 熊谷 恵子 【大林T.S】	☆	5-6	6-1	1勝 1敗	2位
2	品田 満里子 【新・はまなすTC】 榎 成子 【大林T.S】	6-5	☆	6-0	2勝 0敗	1位
3	吉田 栄千子 【フェニックス】 町村 恵美子 【JSS富山】	1-6	0-6	☆	0勝 2敗	3位

試合の順序・・・①1-2、②2-3、③1-3

<リーグ戦順位の決定>

①勝率の高い方を上位

②2チームが同率の場合は直接対決の勝者が上位

③ゲーム率の上位（取得したゲーム数÷プレーした全ゲーム数）

決勝トーナメント

* 6ゲーム先取（セミアド方式）

<1位・2位トーナメント>

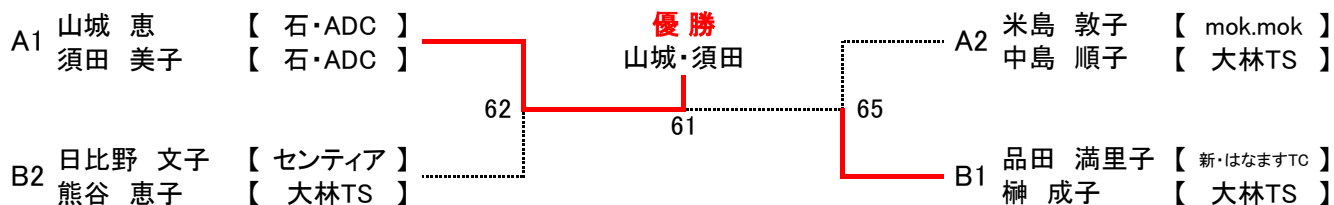

<3位トーナメント>

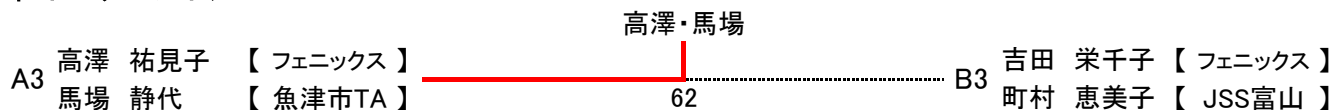

リビックカップ第36回富山県支部オープンテニス大会

令和元年6月12日
於 岩瀬スポーツ公園

<パールの部>

コンソレ

6ゲーム先取 (ノード方式)

本戦

1セットマッチ (セミアド方式)

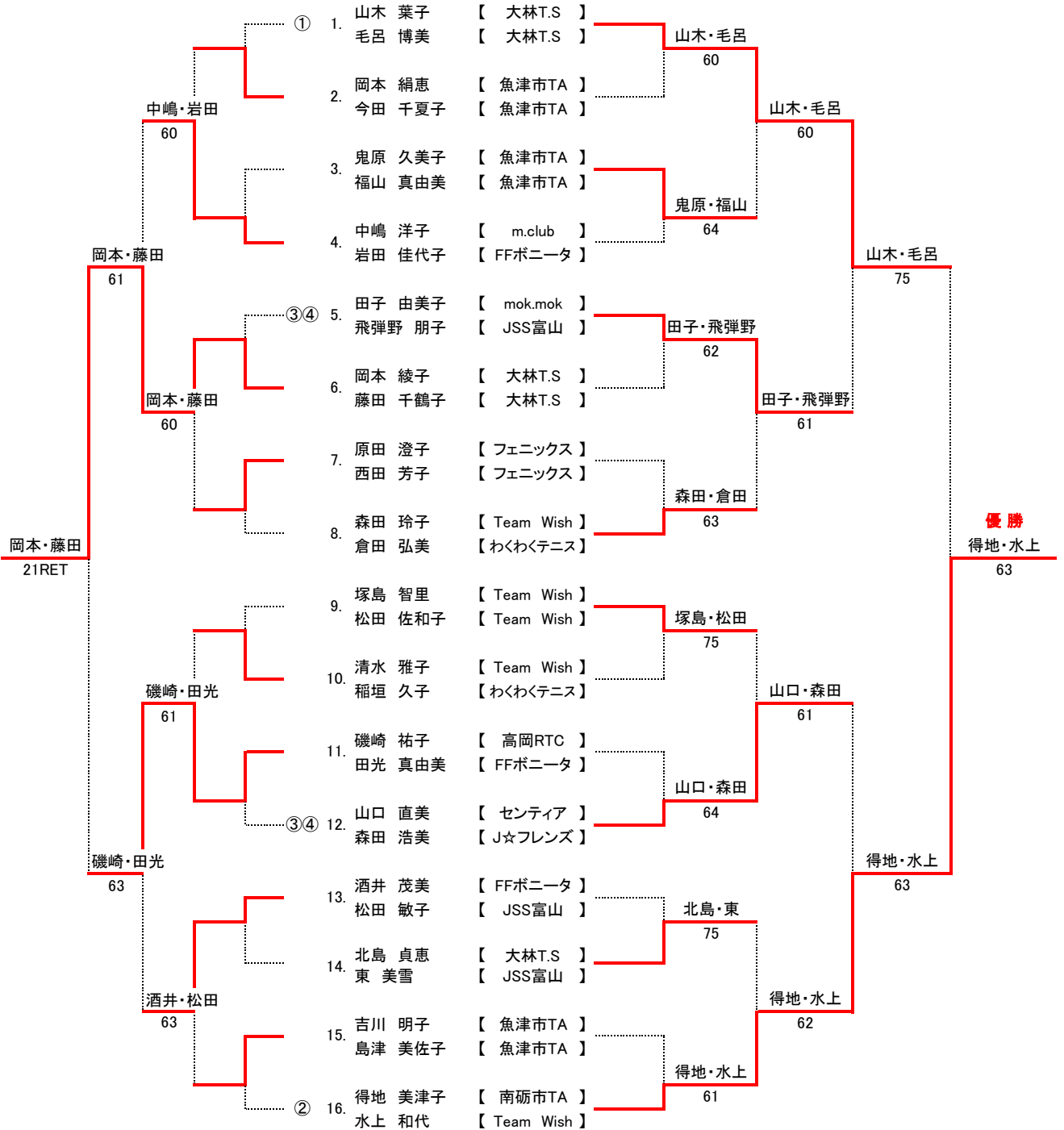

リビックカップ第36回富山県支部オープンテニス大会

令和元年6月12日
於 岩瀬スポーツ公園

<一般の部>

コンソレ 6ゲーム先取 (ノード方式)

本戦 8ゲームズプロセット (セミアド方式)

